

TANITA
Monitoring Your Health

Digital Lithium



Operating Instructions – HD-327

OPERATING INSTRUCTIONS

Digital Lithium Scale – HD-327

- ① Measuring Platform
- ② LCD Display
- ③ Battery Compartment on Bottom of Scale
- ④ Weight Mode Switch on Bottom of Scale

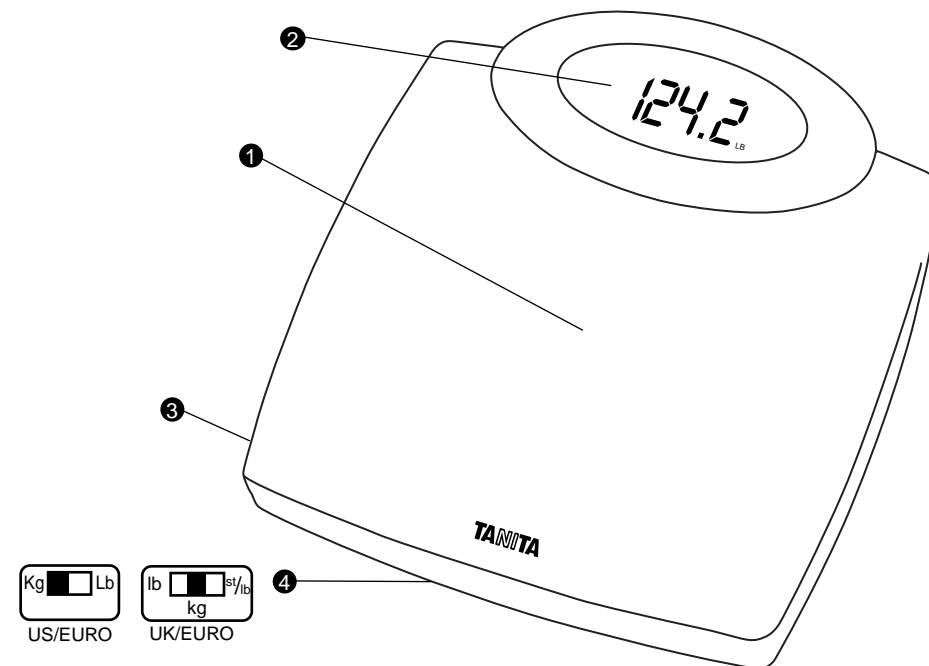

Specifications

Maximum Capacity: 330 lb (150 kg)
 Graduation: 1/4 lb (0.1kg) (0.2 lb)
 Power Supply: 1 x 3 volt CR2032 Replaceable Lithium Battery (Included)

UK Specifications

Maximum Capacity: 23 st 8 lb (150 kg) (330 lb)
 Graduation: 1/4 lb (0.1 kg) (0.2 lb)
 Power Supply: 1 x 3 volt CR2032 Replaceable Lithium Battery (Included)

Features

- Digital accuracy and reliability
- Durable construction, non-skid surface
- "L" message appears when battery needs replacing

Before Use

Select your preferred weight mode using the Weight Mode Switch.

Placing Scale

The scale should be used on a hard even surface for accurate weighing. Not recommended for use on carpeted surfaces. Placing scale on a very soft, deep pile rug may affect weighing accuracy.

Instructions for Use

Gently tap the center of the scale with your foot. When "00.0" shows on the display, step on the scale (Fig. 1).

Stand still while the LCD flashes "00.0" for 3 seconds. The LCD will display your weight (Fig. 2). If you step off of the scale, your weight will be displayed for 5 seconds then the scale will automatically shut off. If you remain on the scale, the weight will be displayed for 10 seconds then automatically shut off.

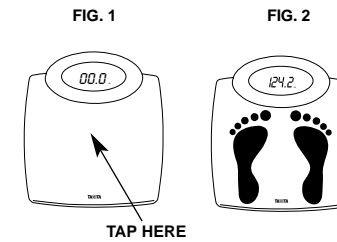

Note: If you step on the scale without tapping the platform, the display will show "Err" for 2 seconds then automatically shut off.

Once the scale displays "00.0," if you do not step on the scale in 10 seconds, the scale will automatically shut off.

"Err" will appear on the display when the scale's weight capacity is exceeded.

Care and Maintenance

- Place the scale in an area free from heating equipment, high humidity, or extreme temperature changes.
- Never submerge the scale in water or spill chemical liquids on it. To clean, use a dampened cloth and mild detergent.
- Avoid excessive impact or vibration to the unit.

Replacing The Batteries

Lithium batteries can be typically used for many years before replacement is necessary. When the low battery sign, "L," appears on the LCD, please replace with one new lithium battery.

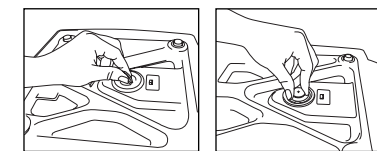

Open the battery cover on the back of the measuring platform. Insert the new battery as indicated.

Note: Be sure that the polarity of the batteries is set properly. If you do not intend to use this unit for a long period of time, it is advisable to remove the batteries before storage.

After Sales Service

Please contact the Tanita office nearest you regarding operation or trouble, request for repair, and/or placement of an order for parts for products.

INSTRUCCIONES DE USO

Báscula digital – HD-327, con pila de litio

- 1 Plataforma de pesaje
- 2 Display LCD
- 3 Compartimiento de la pila en la parte inferior de la báscula
- 4 Interruptor de selección de la unidad de peso en la parte inferior de la báscula

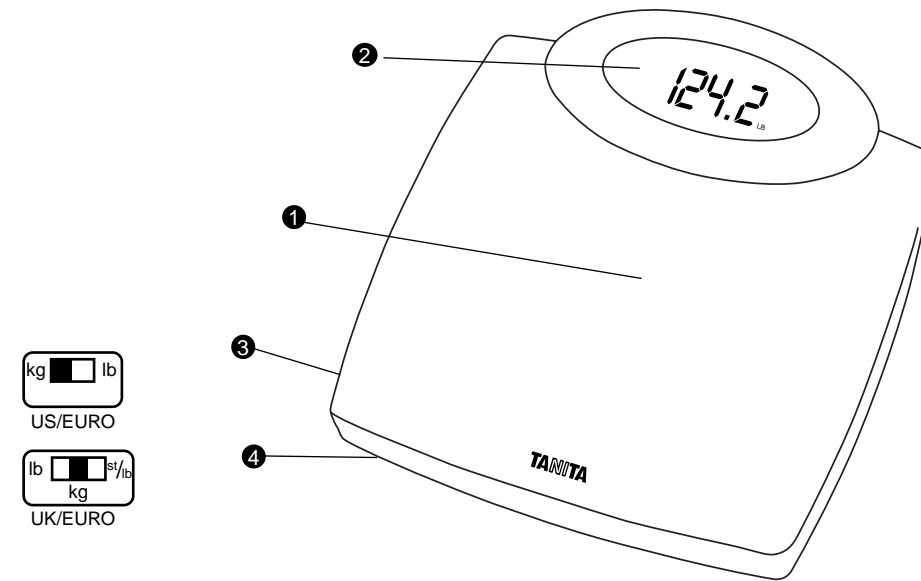

Especificaciones

Peso máximo: 330 lb (150 kg)
 Graduación: 0,2 lb (0,1 kg)
 Alimentación: 1 pila de litio CR2032 de 3 voltios, desechable (incluida)

Especificaciones para el Reino Unido

Peso máximo: 23 st 8 lb (150 kg) (330 lb)
 Graduación: 1/4 lb (0,1 kg) (0,2 lb)
 Alimentación: 1 pila de litio CR2032 de 3 voltios, desechable (incluida)

Características

- Precisión y fiabilidad digital
- Materiales resistentes, superficie no resbaladiza
- Aparece el mensaje "L" en el display en el momento en el que se necesita cambiar la pila

Antes de usar

Seleccione su unidad de peso preferida utilizando el interruptor de selección de unidad de peso.

Dónde colocar la báscula

La báscula debe utilizarse una superficie plana y dura para obtener un peso preciso. No se recomienda su uso sobre superficies alfombradas. La colocación de la báscula sobre una alfombra gruesa y suave puede afectar la precisión del peso.

Instrucciones de uso

Golpee suavemente el centro de la báscula con el pie. Cuando aparezca "00.0" en el display, suba a la báscula (Fig. 1).

Manténgase quieto sobre la báscula, durante 3 segundos, mientras el "00.0" parpadee en el display LCD. En el display se visualizará su peso corporal (Fig. 2).

Si baja de la báscula, su peso permanecerá en el display durante 5 segundos y, a continuación, la báscula se apagará de forma automática. Si permanece sobre la báscula, su peso permanecerá en el display durante 10 segundos y, a continuación, la báscula se apagará de forma automática.

Nota: Si sube a la báscula sin golpear ligeramente la plataforma de pesaje, en el display se visualizará el mensaje "Err" durante 2 segundos y, a continuación, la báscula se apagará automáticamente.

Una vez que aparezca "00.0" en el display, si deja transcurrir 10 segundos sin subir a la báscula, la misma se apagará automáticamente.

Si el peso supera la capacidad máxima de pesaje de la báscula, en el display aparecerá el mensaje "Err".

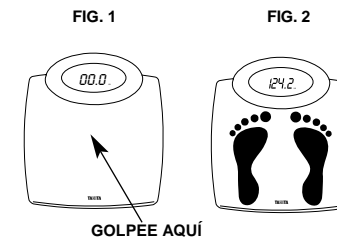

Cuidado y mantenimiento

- Coloque la báscula en un lugar alejado de fuentes de calor, humedad alta o cambios de temperatura extremos.
- Nunca sumerja la báscula en agua ni derrame productos químicos sobre ella. Para limpiar la báscula, utilice un trapo húmedo y detergente suave.
- Evite someter la báscula a impactos o vibraciones excesivas.

Sustitución de la pila

Por regla general, las pilas de litio pueden ser usadas durante muchos años antes de que sea necesario sustituirlas. Cuando aparezca el mensaje de poca carga, "L", en el display LCD, sustituya la pila por una pila de litio nueva.

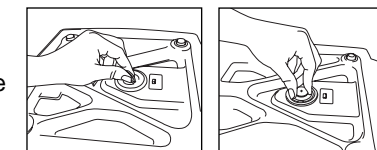

Abra la tapa del compartimiento de la pila, situado en la parte trasera de la plataforma de pesaje. Inserte la pila nueva según se indica en la figura.

Nota: Asegúrese de que la polaridad de la pila sea la correcta. Si se invierte la polaridad de la pila, pueden producirse fugas de ácido de la misma y dañar el suelo. Si no piensa utilizar la báscula durante un tiempo prolongado, recomendamos que le saque la pila antes de guardarla.

Servicio postventa

Póngase en contacto con la oficina de Tanita más cercana para cualquier consulta acerca del uso de la báscula, problema, solicitud de reparación y/o realizar un pedido de piezas para los productos.

INSTRUÇÕES DE OPERAÇÃO

Balança com mostrador digital de lítio— HD-327

- ① Painel de medição
- ② Mostrador LCD
- ③ O compartimento da pilha encontra-se na parte inferior da balança
- ④ O interruptor do modo de peso encontra-se na parte inferior da balança

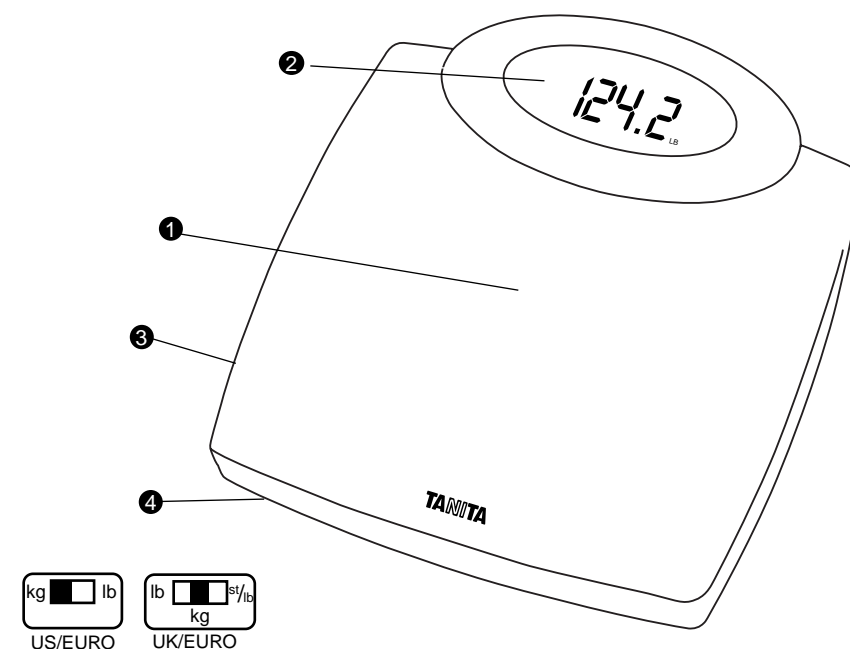

Especificações

Capacidade máxima: 330 lb (150 kg)
 Graduação: 0.2 lb (0.1 kg)
 Unidade de alimentação: Pilha de lítio substituível, 1x3 volts CR2032 (Incluída)

Especificações para o R.U.

Capacidade máxima: 23 st 8 lb (150 kg) (330 lb)
 Graduação: 1/4 lb (0.1 kg) (0.2 lb)
 Unidade de alimentação: Pilha de lítio substituível, 1x3 volts CR2032 (Incluída)

Funcionalidades

- A precisão e a fiabilidade digitais
- Estrutura durável com superfície anti-escorregadia
- Quando a pilha tiver de ser substituída, aparecerá a mensagem "L"

Antes de utilizar

Selecione o modo de peso preferido, utilizando o selector de modo de peso.

Colocação da balança

A balança deve ser colocada numa superfície plana e não escorregadia, para uma medição correcta. Recomendamos que não seja utilizada sobre carpetes. Se for colocada sobre um material fofo felpudo, a medição pode não ser exacta.

Instruções de utilização

Toque suavemente com o pé no centro da balança. Quando aparecer "00.0" no mostrador, suba para cima da balança (Fig 1).

Permaneça imóvel enquanto o mostrador apresentar "00.0" intermitente durante 3 segundos. O mostrador indicará o peso do seu corpo (Fig. 2).

Saia de cima da balança. A leitura do peso permanecerá cerca de 5 segundos e, em seguida, a balança desliga-se automaticamente. Se permanecer em cima da balança, o peso será visualizado durante 10 segundos e depois desliga-se automaticamente.

Nota: Se subir para a balança sem tocar na plataforma, o mostrador indicará "Err" durante 2 segundos e depois desliga-se automaticamente.

Assim que a balança indicar "00.0", se não subir para a balança dentro de 10 segundos, desliga-se automaticamente.

Se o peso máximo suportado pela balança for excedido, aparece a mensagem "Err" no mostrador.

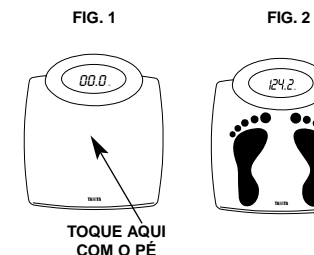

Cuidados e manutenção

- Coloque a balança numa área sem equipamento de aquecimento, sem humidade e sem alterações extremas da temperatura.
- Nunca emerja a balança em água, nem derrame líquidos químicos sobre ela. Para limpar, utilize um pano humedecido com um pouco de detergente fraco.
- Evite sujeitar a balança a impactos ou vibrações.

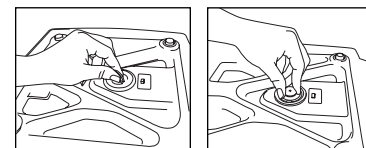

Substituição das pilhas

Geralmente, as pilhas de lítio podem ser utilizadas durante vários anos sem necessidade de substituição. Quando surgir o sinal de pilha fraca, "L," no LCD, proceda à substituição por uma pilha de lítio nova.

Abra o compartimento da pilha na parte de trás da plataforma de medição.

Insira uma pilha nova, conforme indicado.

Nota: Certifique-se de que a polaridade da pilha é a correcta. Caso não pretenda utilizar a unidade durante um longo período de tempo, recomendamos que retire a pilha antes de guardar.

Serviço pós-venda

Contacte o representante Tanita mais próximo se tiver problemas ou dificuldades na utilização, para reparações e/ou pedido de peças.

MODE D'EMPLOI

Pèse-personne numérique avec pile au lithium – HD-327

- ① Plate-forme de pesée
- ② Écran LCD
- ③ Compartiment de la pile en dessous du pèse-personne

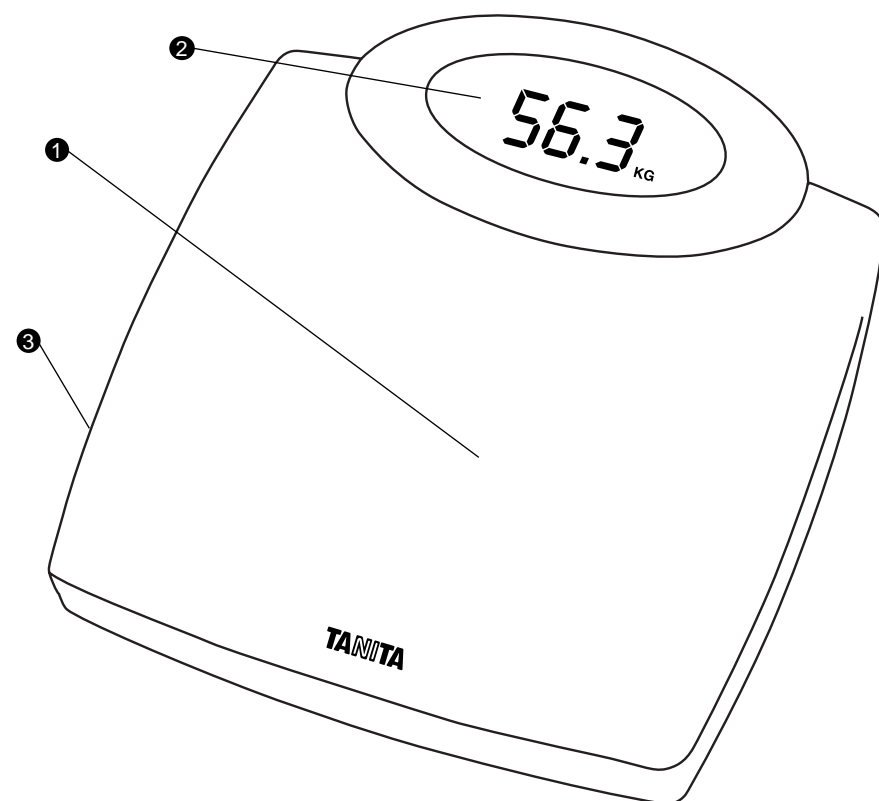

Spécifications

Capacité maximale : 150 kg
 Graduation : 0,1 kg
 Alimentation : 1 pile au lithium de 3 volts CR2032 remplaçable (incluse)

Caractéristiques

- Précision et fiabilité numérique
- Fabrication résistante, surface antidérapante
- Le message « L » s'affiche quand il est nécessaire de remplacer la pile

Installation du pèse-personne

Le pèse-personne doit être utilisé sur une surface dure et plane pour une pesée précise. Une utilisation sur de la moquette n'est pas conseillée. Installer le pèse-personne sur un tapis très souple et épais peut avoir une incidence sur la précision de la pesée.

Instructions d'utilisation

Tapotez le centre du pèse-personne pour l'activer. Quand « 00.0 » s'affiche sur l'écran, montez sur le pèse-personne (Fig. 1).

Restez immobile pendant que l'écran LCD clignote (3 secondes). (L'écran affiche votre poids - Fig. 2).

Si vous descendez du pèse-personne, le poids reste affiché environ 5 secondes, puis l'appareil s'éteint automatiquement. Si vous restez sur le pèse-personne, le poids reste affiché pendant 10 secondes puis s'éteint automatiquement.

Note : Si vous montez sur le pèse-personne sans avoir tapoté la plate-forme, « Err » s'affiche sur l'écran pendant 2 secondes, puis s'éteint automatiquement.

Une fois que l'écran affiche « 00.0 », si vous ne montez pas sur le pèse-personne dans les 10 secondes, le pèse-personne s'éteint automatiquement.

« Err » s'affichera sur l'écran si la capacité de pesée du pèse-personne est dépassée.

Entretien

- Installez le pèse-personne dans un endroit sans appareil de chauffage, sans humidité importante ou sans changements extrêmes de température.
- Ne jamais plonger le pèse-personne dans l'eau ni répandre de produits chimiques dessus.
- Évitez les chocs ou une vibration excessive de l'appareil.

Remplacement des piles

Les piles au lithium durent de nombreuses années avant de devoir être remplacées. Toutefois, lorsque le témoin "L" de batterie faible s'affiche sur l'écran, remplacez les piles au lithium.

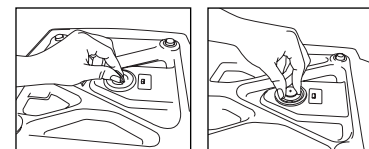

Ouvrez le couvercle de piles au dos de la plate-forme de pesée. Insérez les nouvelles piles comme indiqué.

Remarque : prenez soin de respecter la polarité des piles. Si vous n'avez pas l'intention d'utiliser ce produit pendant un certain temps, nous vous conseillons de retirer les piles avant tout rangement.

Service après-vente

Veuillez contacter le bureau Tanita le plus proche en ce qui concerne le fonctionnement ou un problème de l'appareil, une demande de réparation et/ou une commande de pièces détachées pour le produit.

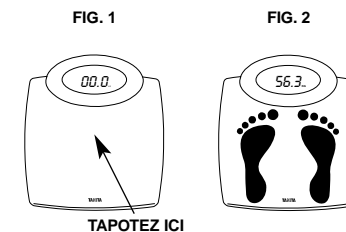

GEBRUIKSAANWIJZING

Digitale Lithium Personenweegschaal – HD-327

- ① Weegplateau
- ② LCD-display
- ③ Batterijvak aan onderkant weegschaal
- ④ Weegmodusschakelaar aan onderkant van weegschaal

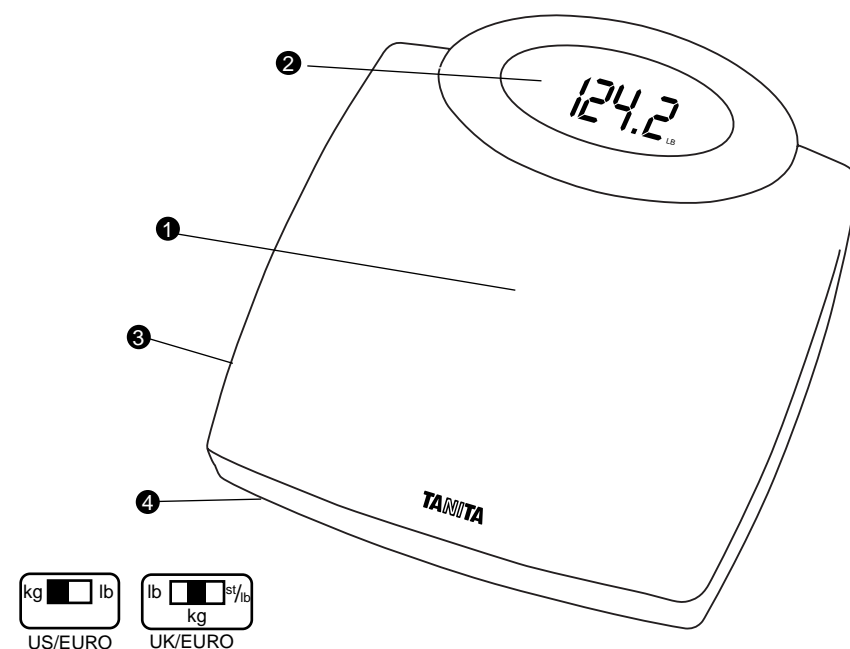

Technische gegevens

Weegvermogen: 330 lb (150 kg)
 Aanduiding per: 0.2 lb (0.1 kg)
 Stroomtoevoer: Vervangbare 1 x 3 volt CR2032 lithiumbatterij (Meegeleverd)

Technische gegevens VK

Weegvermogen: 23 st 8 lb (150 kg) (330 lb)
 Aanduiding per: 1/4 lb (0.1 kg) (0.2 lb)
 Stroomtoevoer: Vervangbare 1 x 3 volt CR2032 lithiumbatterij (Meegeleverd)

Eigenschappen

- Nauwkeurig en betrouwbaar dankzij digitale technologie
- Duurzaam materiaal, antislippoppervlak
- "L" verschijnt op het display als de batterij leeg is

Voordat u het toestel gaat gebruiken

Kies uw weegmodus met de weegmodusschakelaar

Positionering van de weegschaal

Plaats de weegschaal op een harde, vlakke ondergrond om nauwkeurig te wegen. Plaats de weegschaal liever niet op tapijt. Op een zacht, dik vloerkleed kan de weegschaal onnauwkeurige meetresultaten tonen.

Gebruiksaanwijzingen

Tik met uw voet het midden van de weegschaal zacht aan. Stap op de weegschaal als u "00.0" op het display ziet verschijnen (Fig. 1).

Op het display verschijnt nu uw lichaamsgewicht (Fig. 2).

Stap van de weegschaal af. Het gewicht blijft nog zo'n 5 seconden zichtbaar. Daarna schakelt het toestel zich automatisch uit. Als u op de weegschaal blijft staan dan blijft uw gewicht nog 10 seconden zichtbaar en hierna schakelt de weegschaal automatisch uit.

Opmerking: Als u op de weegschaal stapt zonder op het weegplateau te tappen met uw voet, dan toont het display gedurende 2 seconden "Err" en schakelt hierna automatisch uit.

Als het weegvermogen van de weegschaal wordt overschreden, dan verschijnt "Err" op het display.

Reiniging en onderhoud

- Plaats de weegschaal niet bij een warmtebron, in vochtige omgevingen of waar sterke temperatuurschommelingen zijn.
- Dompel de weegschaal nooit in water of laat er nooit chemische vloeistoffen op komen. Gebruik een vochtige doek en een zacht reinigingsmiddel om de weegschaal te reinigen.
- Vermijd hevige schokken of trillingen op het toestel.

De batterijen vervangen

Lithiumbatterijen kunnen gewoonlijk vele jaren gebruikt worden vooraleer u ze moet vervangen. Wanneer de batterij bijna leeg is, verschijnt "L" op het LCD en moet u een nieuwe lithiumbatterij plaatsen.

Open het batterijdekseltje op de achterkant van de weegschaal. Plaats de nieuwe batterij zoals aangegeven.

Opmerking: Zorg ervoor dat de polen van de batterij naar de juiste richting wijzen. Als u het toestel gedurende lange tijd niet plant te gebruiken, is het aangeraden de batterijen te verwijderen vooraleer u het toestel opbergt.

Service

Neem contact op met de Tanita distributeur in uw buurt voor werking en onderhoud, reparatie en/of bestelling van onderdelen.

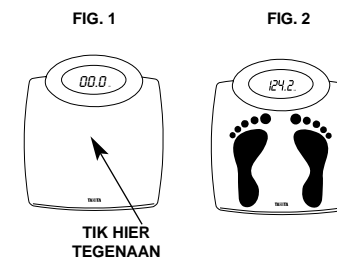

ISTRUZIONI OPERATIVE

Bilancia digitale al litio – HD-327

- ❶ Piattaforma di misurazione
- ❷ Schermo di visualizzazione LCD (a cristalli liquidi)
- ❸ Vano batteria sul fondo della bilancia.
- ❹ Commutatore della modalità di peso sul fondo della bilancia

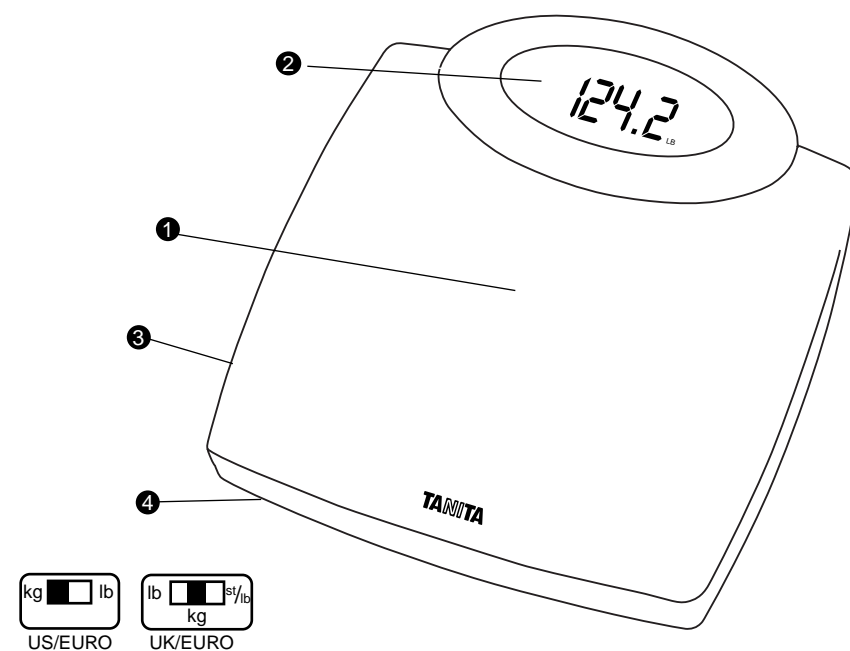

Caratteristiche tecniche

Capacità massima: 330 lb (150 kg)
 Graduazione: 0.2 lb (0.1 kg)
 Alimentazione: 1 batteria sostituibile al litio CR2032 (inclusa) da 3 volt

Caratteristiche tecniche nel Regno Unito

Capacità massima: 23 st 8 lb [pietra] (150 kg) (330 lb)
 Graduazione: 1/4 libbra (0.1 kg) (0.2 lb)
 Alimentazione: 1 batteria sostituibile al litio CR2032 (inclusa) da 3 volt

Caratteristiche

- Accuratezza digitale ed affidabilità
- Costruzione durevole, superficie antiscivolo
- Il messaggio "L" appare quando la batteria deve essere sostituita

Prima dell'uso

Selezionare la modalità di peso prescelta usando il Commutatore della modalità di peso

Posizionamento della Bilancia

Per una pesatura accurata, la bilancia deve essere usata su una superficie dura ed uniforme. Non si consiglia l'uso su superfici ricoperte da moquette o tappeti. La collocazione della bilancia su un tappeto a pelo profondo e morbido potrebbe influire sull'accuratezza del peso.

Istruzioni per l'uso

Colpire leggermente il centro della bilancia con il piede. Quando "00.0" appare sullo schermo di visualizzazione, salire sulla bilancia (Fig. 1)

Stare fermi mentre "0.00" lampeggia nel display a cristalli liquidi (LCD) per 3 secondi. Il peso viene visualizzato nel display a cristalli liquidi (Fig. 2).

Quando si scende dalla bilancia, il peso viene visualizzato per 5 secondi e poi la bilancia si spegne automaticamente. Se si rimane sulla bilancia, il peso viene visualizzato per 10 secondi, e poi la bilancia si spegne automaticamente.

NB: Se si sale sulla bilancia senza prima colpire la pedana, il display indica "Err" per 2 secondi e poi si spegne automaticamente.

Quando indica "00.0," il display si spegne automaticamente se non si sale sulla pedana entro 10 secondi.

"Err" è visualizzato nel display quando si supera la portata della bilancia.

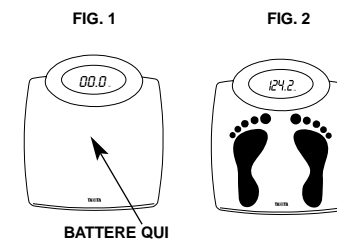

Cura e manutenzione

- Collocare la bilancia in una zona libera da apparecchi per il riscaldamento, da umidità elevata o da estremi cambiamenti di temperatura.
- Non immergere mai la bilancia nell'acqua e non versare mai liquidi chimici su di essa. Per pulire, utilizzare un panno inumidito ed un detergente delicato.
- Evitare che l'apparecchio sia esposto ad eccessivo impatto o vibrazione.

Sostituzione delle batterie

In genere le batterie al litio possono essere utilizzate per molti anni prima che sia necessario sostituirle. Quando nel display a cristalli liquidi compare "L," che indica che la batteria è scarica, sostituirla con una nuova batteria al litio.

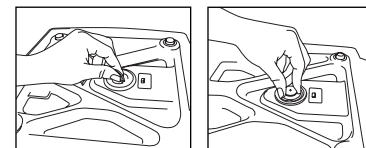

Aprire il coperchio della batteria sul retro della pedana di misurazione. Inserire la nuova batteria nel modo indicato.

NB: Accertarsi di inserire le batterie rispettando la corretta polarità. Se si prevede di non utilizzare la bilancia per molto tempo, si consiglia di rimuovere le batterie prima di conservarla.

Servizio di assistenza

Si prega di contattare l'ufficio Tanita locale per richiedere chiarimenti e informazioni concernenti il funzionamento o guasti, richieste di riparazione e/o per presentare ordini per parti di ricambio dei prodotti.

BEDIENUNGSANLEITUNG

Digitale Lithiumwaage – HD-327

- ① Wiegefläche
- ② LCD-Anzeige
- ③ Batteriefach an der Unterseite der Waage
- ④ Wiegemodusschalter an der Unterseite der Waage

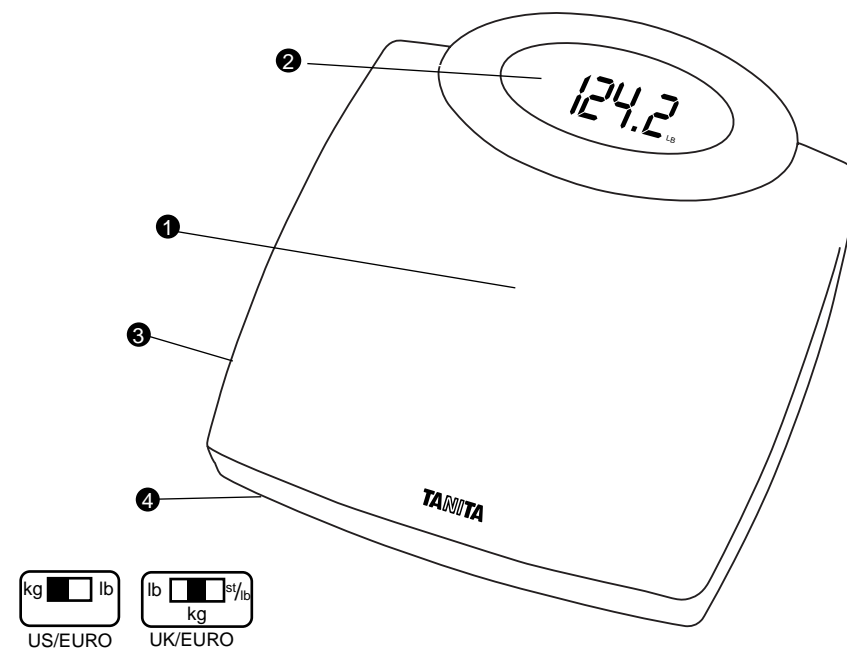

Produktdaten

Maximale Wiegekapazität: 330 lb (150 kg)
 Gewichtsstufen: 0,2 lb (0,1 kg)
 Stromversorgung: 1 x 3 Volt CR2032 Lithiumbatterie, austauschbar
 (im Lieferumfang enthalten)

Daten GB

Maximale Wiegekapazität: 23 st 8 lb (150 kg) (330 lb)
 Gewichtsstufen : 1/4 lb (0,1 kg) (0,2 lb)
 Stromversorgung: 1 x 3 Volt CR2032 Lithiumbatterie, austauschbar
 (im Lieferumfang enthalten)

Funktionen

- Digitale Präzision und Zuverlässigkeit
- Stabile Konstruktion, rutschsichere Oberfläche
- Die Anzeige „Lo“ erscheint, wenn die Batterie ausgetauscht werden muss

Vor der Verwendung

Wählen Sie Ihren bevorzugten Wiegemodus über den Wiegemodusschalter aus.

Platzieren Sie die Waage

Sie sollten die Waage auf hartem, ebenen Untergrund verwenden, um ein präzises Wiegen zu gewährleisten. Nicht geeignet für Teppichböden. Wenn Sie die Waage auf sehr weichem Hochflorgewebe verwenden, leidet die Wiegegenauigkeit.

Verwendung der Waage

Tippen Sie vorsichtig mit dem Fuß auf die Mitte der Waage. Wenn „00.0“ angezeigt wird, stellen Sie sich auf die Waage (Abb. 1).

Stehen Sie still, während 3 Sekunden lang „00“ auf der LCD-Anzeige blinkt. Auf der LCD-Anzeige erscheint Ihr Gewicht (Abb. 2). Wenn Sie von der Waage steigen, wird Ihr Gewicht weitere 5 Sekunden lang angezeigt. Danach schaltet sich die Waage automatisch ab. Wenn Sie auf der Waage stehen bleiben, wird Ihr Gewicht 10 Sekunden lang angezeigt, danach schaltet sich die Waage automatisch ab.

Hinweis: Wenn Sie auf die Waage steigen, ohne die Wiegefläche anzutippen, erscheint auf der Anzeige 2 Sekunden lang „Err“, bevor sie sich automatisch abschaltet.

Wenn Sie nicht innerhalb von 5 Sekunden, nachdem die Waage „00“ anzeigt, auf die Waage steigen, schaltet sich die Waage automatisch ab.

„Err“ erscheint auf der Anzeige, wenn die maximale Wiegekapazität der Waage überschritten wird.

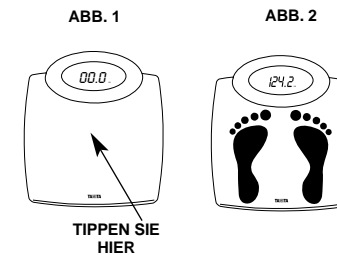

Pflege und Wartung

- Stellen Sie die Waage an einen Ort ohne Heizkörper, hohe Luftfeuchtigkeit oder extreme Temperaturschwankungen.
- Tauchen Sie die Waage niemals unter Wasser bzw. verschütten Sie keine chemischen Flüssigkeiten darauf. Verwenden Sie zum Reinigen ein feuchtes Tuch und mildes Reinigungsmittel.
- Vermeiden Sie starke Stöße oder Vibrationen.

Batteriewechsel

Lithiumbatterien können üblicherweise über viele Jahre hinweg verwendet werden, bevor sie ausgewechselt werden müssen. Wenn die „Batterie niedrig“-Anzeige Lo erscheint, setzen Sie bitte eine neue Lithiumbatterie ein.

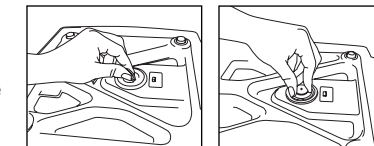

Öffnen Sie die Batterieabdeckung an der Rückseite der Wiegefläche. Legen Sie die neue Batterie wie in der Abbildung dargestellt ein.

Hinweis: Stellen Sie sicher, dass die Pole der Batterie korrekt ausgerichtet sind. Wenn Sie planen, dieses Gerät über einen längeren Zeitraum hinweg nicht zu verwenden, ist es ratsam, die Batterien vor dem Verstauen herauszunehmen.

Kundendienst

Setzen Sie sich bitte mit dem nächst gelegenen Tanita-Geschäft in Verbindung, wenn Sie Fragen zur Bedienung oder Probleme haben, Reparaturen benötigen und/oder Ersatzteilbestellungen vornehmen möchten.



Tanita Corporation

14-2, 1-Chrome, Maeno-Cho
Itabashi-Ku, Tokyo, Japan 174-8630
Tel: +81(0)-3-3968-2123
Fax: +81(0)-3-3967-3766
www.tanita.co.jp
ISO 9001 Certified

Tanita Health Equipment H.K. Ltd.

Unit 301-303 3/F Wing On Plaza
62 Mody Road, Tsimshatsui East
Kowloon, Hong Kong
Tel: +852 2838 7111
Fax: +852 2838 8667

Tanita Corporation of America

2625 South Clearbrook Drive
Arlington Heights, IL 60005 USA
Tel: +1-847-640-9241
Fax: +1-847-640-9261
www.tanita.com
(800) Tanita-8 (USA & Canada Only)

Tanita Europe GmbH

Dresdener Strasse 25
D-71065 Sindelfingen
Germany
Tel: +49 (0)-7031-6189-6
Fax: +49 (0)-7031-6189-71
www.tanita.de

Tanita France S.A.

Villa Labrouste
68 Boulevard Bourdon
92200 Neuilly-Sur-Seine France
Tel: +33 (0)-1-55-24-99-99
Fax: +33 (0)-1-55-24-98-68
www.tanita.fr

Tanita UK Ltd.

The Barn, Philpots Close, Yiewsley,
Middlesex, UB7 7RY UK
Tel: +44 (0) 1895 438577
Fax: +44 (0) 1895 438511
www.tanita.co.uk